

■ ■ **Fiat Punto Classic**



FIAT

Priestor a pohodlie, ktoré si môžete dovoliť.

Prečo si vo svojom aute nedopriať dostatok pohodlia a priestoru? Vodičovi sa totiž najlepšie jazdí vtedy, ak sa pri šoférovaní cíti dobre. Fiat Punto Classic má komfortný, priestorňný a ergonomický interiér, v ktorom sa budete cítiť dobre aj uprostred najhustejšej premávky. Nemožno sa preto čudovať, že si Fiat Punto Classic, ktorý získal množstvo prestížnych ocenení, obľúbili milióny vodičov po celej Európe. Ak k tomu pridáme robustnú karosériu a rad najmodernejších bezpečnostných prvkov ako ABS s EBD, až 4 airbagy, Fiat Punto Classic je optimálnou voľbou.





Štandardné a doplnkové vybavenie.

LÍNIA A ŠTÝL		CLASSIC
Nárazníky vo farbe karosérie		■
Tmavé ladenie interiéru		■
Plnohodnotné rezervné koleso		■
Disky kolies z ľahkých zliatin + pneu 185/60 R 14 H	431	○
Bočné ochranné lišty	927	○
Metalický lak	210	○
KOMFORT / FUNKČNÉ PRVKY		
Elektrický posilňovač riadenia Dualdrive™		■
Elektrické ovládanie predných okien		■
Centrálne uzamykanie		■
Fiat CODE (imobilizér s plávajúcím kódom)		■
Funkcia „Follow me home“		■
Otváranie batožinového priestoru z miesta vodiča		■
Posuvné predné sedadlá s pamäťou polohy (len 3D)		■
Výškovo nastaviteľný volant		■
Výškovo nastaviteľné sedadlo vodiča		■
Delené zadné operadlo		■
Stropné držadlá pri predných sedadlách		■
Stropné držadlá pri zadných sedadlách		■
Výklopné zadné okienka (len 3D)		■
Determálne sklá SolarPlus		■
Multifunkčný konfigurovateľný displej s ukazovateľom vonkajšej teploty		■
Palubný počítač		■
Prístrojová doska s otáčkomerom		■
Diaľkové ovládanie centrálneho uzamykania	008	○
Manuálna klimatizácia s protipeľovým filtrom	025	○
Volant potiahnutý kožou	329	○

BEZPEČNOSŤ		CLASSIC
ABS + EBD (elektronický rozdeľovač brzdového účinku)		■
Airbag vodiča		■
Airbag spolujazdca s možnosťou deaktivácie		■
Výškovo nastaviteľné predné bezpečnostné pásy s predpínačmi		■
Tri trojbodové bezpečnostné pásy vzadu		■
Čalúnené výškovo nastaviteľné predné opierky hlavy		■
Tri opierky hlavy vzadu		■
Karoséria z vysoko odolnej ocele (Dualphase)		■
Predná časť karosérie s naprogramovanými deformačnými zónami		■
Bočné výstuhy vo dverách		■
Teleskopický stĺpik riadenia z materiálu s vysokou schopnosťou pohlcovať náraz		■
Ukotvenie pedálov s vopred stanoveným bodom zlomu pre prípad nárazu		■
Predné a zadné sedadlá s úpravou proti podklznutiu pod bezpečnostnými pásmi		■
Protipožiarny systém FPS (Fire Prevention System)		■
Okenné airbagy	614	○
Predné hmlové svetlomety	097	○
AUDIO / TELEMATIKA		
Príprava pre inštaláciu rádia (6 reproduktorov + anténa)		■
Autorádio Blaupunkt s kazetovým prehrávačom (6 reproduktorov)	451	○
Autorádio Blaupunkt s CD prehrávačom (6 reproduktorov)	315	○

■ = štandardné vybavenie ○ = za príplatok

Technické špecifikácie.

	1.2 CLASSIC	1.3 <i>Multijet</i> 16v CLASSIC
MOTOR		
Počet valcov, usporiadanie	4 v rade, vpredu naprieč	4 v rade, vpredu naprieč
Vŕtanie x zdvih (mm)	70,8 x 78,9	69,6 x 82
Objem valcov (cm ³)	1242	1248
Úroveň emisií	Euro 4	Euro 4
Riadenie emisií	trojcestný katalyzátor, 2x vyhrievaná Lambda sonda, EOBD	oxidačný katalyzátor, elektricky ovládaný ventil EGR
Kompresný pomer	9,8 : 1	18 : 1
Max. výkon v kW (k) pri ot./min.	44 (60) / 5000	51 (70) / 4000
Max. krútiaci moment v Nm (kgm) pri ot./min.	102 (10,4) / 2500	180 (18,3) / 1750
Rozvod	SOHC (ozubený remeň, mechanické vymedzovanie vôle ventilov)	DOHC (ozubený remeň, hydraulické vymedzovanie vôle ventilov)
Vstrekovanie paliva	sekvenčné elektronické viacbodové vstrekovanie (MPI), systém prívodu paliva bez návratu	priame elektronické vstrekovanie Multijet Common Rail, preplňovanie turbodúchadlom s medzichladičom stlačeného vzduchu
Zapaľovanie	statické, elektronické, integrované so vstrekováním	pomocou kompresie
PREVODOVKA		
Poháňaná náprava	predná	predná
Rychlostná skriňa: počet prevodových stupňov	5 + spätný chod	5 + spätný chod
RIADENIE		
Typ	s elektrickým posilňovačom Dualdrive™	s elektrickým posilňovačom Dualdrive™
Priemer otáčania (m)	10,5	10,5
BRZDY (K – kotúčové, B – bubnové)		
Typ	s ABS / EBD	s ABS / EBD
Predné: Ø mm	K 240	K 257
Zadné: Ø mm	B 180	B 180
ZA VESE NIE KOLIES		
Vpredu	nezávislé typu McPherson s výkyvnými ramenami, dvojúrovňovými teleskopickými tlačmi a stabilizátorom	nezávislé typu McPherson s výkyvnými ramenami, dvojúrovňovými teleskopickými tlačmi a stabilizátorom
Vzadu	vlečené ramená s torzným členom	vlečené ramená s torzným členom

	1.2 CLASSIC	1.3 <i>Multijet</i> 16v CLASSIC
KOLESÁ		
Pneumatiky	165 / 70 R14 81T	165 / 70 R14 81T
Disky kolies z ľahkých ziatin (voliteľné)	185 / 60 R14 82H	185 / 60 R14 82H
ELEKTRICKÉ VYBAVENIE (12 V)		
Kapacita akumulátora (Ah)	50 / 60 (s klimatizáciou)	60
ROZMERY		
Rázvor náprav (mm)	2460	2460
Rozchod kolies: vpredu / vzadu (mm)	1398 / 1392	1398 / 1392
Dĺžka	3840 (3D) / 3865 (5D)	3840 (3D) / 3865 (5D)
Šírka / výška	1660 / 1480	1660 / 1480
Objem batožinového priestoru VDA (dm ³)		
min:	264 (3D) / 297 (5D)	264 (3D) / 297 (5D)
max:	1000 (3D) / 1080 (5D)	1000 (3D) / 1080 (5D)
HMOTNOSTI – OBJEMY		
Prevádzková hmotnosť (kg)	935 (3D) / 950 (5D)	1040 (3D) / 1055 (5D)
Najväčšia tech. prípustná hmotnosť (kg)	1370 (3D) / 1385 (5D)	1475 (3D) / 1490 (5D)
Max. hmotnosť prívesu nebrzdeného / brzdeného (kg)	400 / 1000	400 / 1000
Objem palivovej nádrže (l)	47	49
VÝKONY – SPOTREBA PALIVA		
Maximálna rýchlosť (km/h)	155	164
Zrýchlenie (s): 0 – 100 km/h (2 osoby + 20 kg)	14,3	13,4
Spotreba (smernica EU 1999/100)		
mesto (l/100 km)	7,3	5,6
mimo mesta (l/100 km)	4,8	3,9
kombinovaná (l/100 km)	5,7	4,5
Emisie CO ₂ (g/km)	136	119

Vyspelé technické riešenia.



Multijet Common Rail je poslednou generáciou naftových motorov s priamym vstrekaním paliva. Palivo sa do motora vstrekuje pod vysokým tlakom (až 160 MPa) v niekoľkých dávkach počas jedného spaľovacieho cyklu. Výsledkom je tichý a ekonomický chod motora, ktorý produkuje minimum emisií.

Multijet

Airbagy sú ochranné vaky, ktoré sa naplnia v prípade nárazu vozidla počas zlomku sekundy a ochránia tak posádku pred vážnym poranením. Fiat Punto Classic je štandardne vybavený airbagmi vodiča a spolujazdca. Na želanie je možné vybaviť ho ešte okennými airbagmi.



ABS s EBD zabraňuje zablokovaniu kolies pri brzdení. Spolu so systémom HBA zvyšuje brzdivý účinok pri núdzovom brzdení. Fiat Punto Classic je týmto moderným systémom vybavený štandardne.

Rozmery – trojdverová verzia

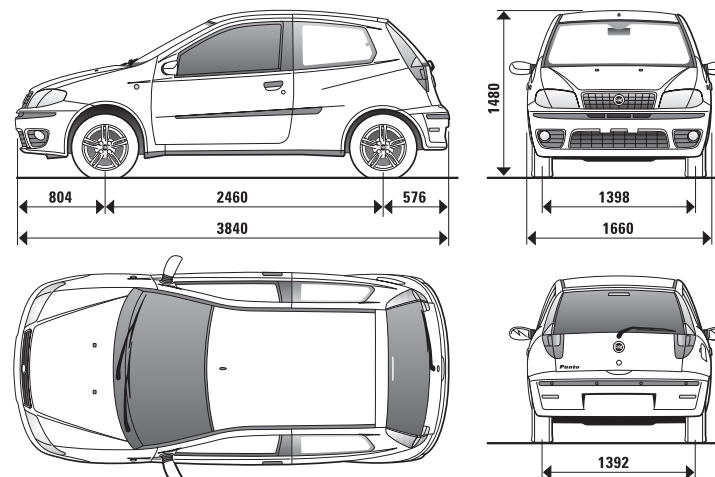

Rozmery – pätdverová verzia

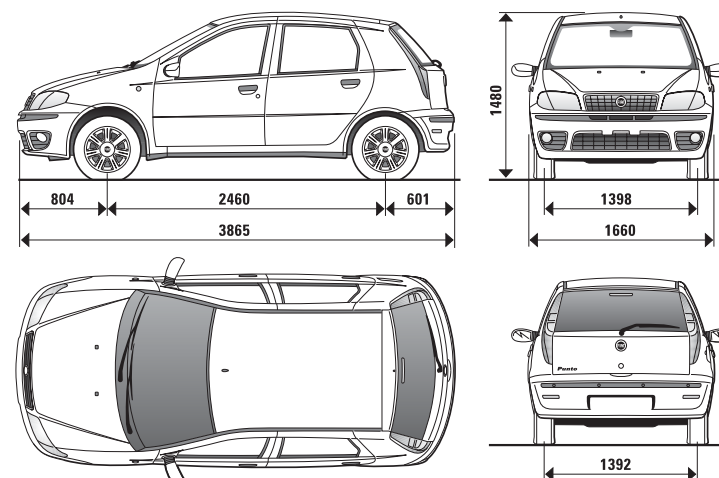

Ponuka šitá na mieru „Puntičkárom“.

FARBY ČALÚNENIA



110 Textil červená



111 Textil sivá



119 Textil modrá



150 Textil béžová

	111 Textil sivá	119 Textil modrá	150 Textil béžová	110 Textil červená
PASTELOVÉ FARBY				
249 Biela Ambient	•	•	•	•
METALICKÉ FARBY				
632 Čierna Rockabilly	•	•	•	•
690 Sivá Digital	•	•	•	•
647 Sivá Electro	•	•	•	•
291 Tyrkysová Doo Wop	•		•	
783 Piesková Belly Dance	•			•
792 Azúrová Surf	•	•	•	
163 Červená Bolero	•		•	•

FARBY KAROSÉRIE

Pastelové farby



249 Biela Ambient

Metalické farby



783 Piesková Belly Dance



690 Sivá Digital



291 Tyrkysová Doo Wop



163 Červená Bolero



792 Azúrová Surf



632 Čierna Rockabilly



647 Sivá Electro



24 mesiacov celková záruka bez obmedzenia počtu najazdených kilometrov. Asistenčné služby Fiat Assistance po celej Európe. Pomoc v prípade poruchy: bezplatné odtiahnutie do najbližšieho autorizovaného servisu, zabezpečenie návratu pasažierov alebo pokračovanie v ceste, prenocovanie v hoteli, poskytnutie náhradného vozidla, doručenie opraveného vozidla. Bezplatné odtiahnutie do najbližšieho autorizovaného servisu v prípade nehody.

Fiat *Komfortplus*

Fiat Komfortplus je nová koncepcia Fiatu, ktorá umožňuje rozšíriť dvojročnú zmluvnú záruku na vaše vozidlo o tretí, štvrtý a piaty rok. Ponuka služieb Komfortplus je určená všetkým majiteľom vozidiel Fiat, vrátane tých, ktorí ho používajú ako služobné vozidlo. V oboch prípadoch je na vás vybrať si limit kilometrov a dĺžku záruky, ktoré najlepšie zodpovedajú vašim požiadavkám, s následnou možnosťou záruku predĺžiť kedykoľvek počas doby jej trvania.

www.fiat.sk

Vybavenie modelov a príslušných doplnkov sa môže odlišovať na základe špecifických požiadaviek trhu alebo právnych noriem. Údaje uvedené v tomto katalógu majú výlučne informatívny charakter. Fiat si vyhradzuje právo zmien popísaných modelov z technických alebo obchodných dôvodov bez predchádzajúceho upozornenia.